



FO-KFSBR

Trousse de retenue de façade pour Focus 320 SBR

Cette trousse de retenue de façade permet le recouvrement de votre foyer Focus 320 SBR avec de la maçonnerie mince ou des tuiles de céramique. La trousse contient les pièces nécessaires pour couvrir les ouvertures des persiennes supérieure et inférieure ou pour conserver les deux persiennes ouvertes. Cette trousse n'est pas nécessaire pour tout matériau autoportant tel que de la brique.

Seuls des matériaux de finition INCOMBUSTIBLES peuvent être utilisés sur la façade, tels que le métal, la brique, les panneaux de béton ou les carreaux de céramique. Les panneaux de gypse NE SONT PAS un matériau de finition acceptable.

❖ **MISE EN GARDE : VOUS DEVEZ OBLIGATOIREMENT INSTALLER LA TROUSSE DE FAÇADE NEUTRE (FO-F2) AINSI QUE DEUX SYSTEMES D'EVENT PAR GRAVITE (FO-V2 OU FO-V3) SI VOUS VOULEZ BLOQUER TOUTES LES OUVERTURES DES PERSIENNES.**

INSTALLATION

♦ **NOTE** : Afin de fournir un support adéquat aux bordures du grillage de la trousse, le foyer doit être complètement encadré d'une structure de bois.

♦ **NOTE** : Un linteau d'acier plus large peut être nécessaire pour les grosses roches. Si c'est le cas, contactez votre fabricant local de métal en feuille afin d'en commander un sur mesure. De plus, assurez-vous, durant l'installation, que les portes puissent s'ouvrir complètement. Il peut être nécessaire d'éloigner les grillages si les pierres sont très grosses. N'oubliez pas cet aspect en effectuant l'installation.

♦ **NOTE** : Utilisez seulement les trous pré-perforés du FO-KFSBR pour le fixer au foyer.

Commencez par déterminer la configuration de la trousse de retenue de façade que vous désirez installer (voir Figure 2 et Figure 3, à la page 6) :

Les deux persiennes bloquées	Configuration A
Les deux persiennes ouvertes	Configuration B

Après avoir choisi la configuration désirée, assurez-vous de consulter la Figure 1 pour déterminer les pièces nécessaires pour votre installation de la trousse de retenue de façade.

Configuration A – Avec les deux persiennes bloquées

- A1. Si vous avez déjà installé les plaques d'obstruction de la trousse de façade neutre (FO-F2), vous devez les enlever car la trousse de retenue de façade contient toutes ses plaques.
- A2. En utilisant les vis auto-taraudeuses fournies, fixez l'assemblage du grillage supérieur (Pièce 3a) par-dessus l'ouverture de la persienne supérieure, juste au-dessus de la porte tel qu'il est montré à

la Figure 2. Puis, installez l'assemblage de la plaque d'accès du contrôle d'air (Pièce 3b) par-dessus l'assemblage du grillage supérieur pour couvrir le trou dans celui-ci.

Cet assemblage permet l'accès au contrôle d'air dans le cas où un entretien serait nécessaire.

- A3. En utilisant les vis auto-taraudeuses fournies, fixez les assemblages du grillage des côtés gauche et droit (Pièces 1 et 2) de chaque côté de la porte en vous assurant de bien aligner les côtés avec l'assemblage du grillage supérieur comme à la Figure 2.
- A4. En utilisant les vis auto-taraudeuses fournies, installez l'assemblage du grillage inférieur (Pièce 5) centré et juste en dessous de la porte tel qu'il est montré à la Figure 2.
- A5. Installez l'assemblage du prolongement du grillage supérieur (Pièce 4) au-dessus de l'assemblage du grillage supérieur en utilisant deux vis auto-taraudeuses.

Configuration B – Avec les deux persiennes ouvertes

- B1. En utilisant les vis auto-taraudeuses fournies, fixez l'assemblage du grillage supérieur (Pièce 3a) centré sur le foyer et à 1½" au-dessus de l'ouverture de la persienne supérieure tel qu'il est montré à la Figure 3. Puis, installez l'assemblage de la plaque d'accès du contrôle d'air (Pièce 3b) par-dessus l'ouverture de la Pièce 3a.
- B2. En utilisant les vis auto-taraudeuses fournies, fixez les assemblages du grillage des côtés gauche et droit (Pièces 1 et 2) de chaque côté de la porte en vous assurant de bien aligner les côtés avec l'assemblage du grillage supérieur comme à la Figure 3.
- B3. En utilisant les vis auto-taraudeuses fournies, installez tous les supports inférieurs et supérieurs, gauche et droit (Pièces 6 et 7) tel qu'il est montré à la Figure 3.
- B4. Installez l'assemblage du prolongement du grillage supérieur (Pièce 4) au-dessus de l'assemblage du grillage supérieur en utilisant deux vis auto-taraudeuses.

Pour toutes les configurations

♦ **NOTE:** Nous recommandons d'enlever la porte du foyer avant de commencer l'installation des matériaux de finition. Rangez-la en lieu sûr durant les travaux.

1. Couvrez le reste de la surface avec un grillage de métal en chevauchant le grillage déjà installé sur le foyer. Assurez-vous que les clous ou agrafes utilisés pour fixer le grillage pénètrent le colombage d'au moins 1".
2. À l'aide d'une truelle, appliquez une couche de 1/2" à 3/4" de mortier sur toute la surface préparée. Le mortier doit être de type "mince" à modification inhérente par polymères. Si le mortier n'est pas modifié, ajoutez un additif de latex synthétique. Mélangez jusqu'à consistance ferme et humide. Laissez sécher le mortier avant d'appliquer une autre couche. Cette étape prend plusieurs heures. Ensuite, appliquez une couche mince et installez la maçonnerie ou la céramique. Il est recommandé de travailler par petite zone afin que le mortier n'ait pas le temps de sécher avant que la maçonnerie ne soit installée. Si nécessaire, utilisez un sac de coulis pour remplir les joints. Faites attention de ne pas faire de bavures sur la devanture (voir Figure 4).

Gardez en tête que l'assemblage de la plaque d'accès du contrôle d'air (Pièce 3b) permet l'accès au contrôle d'air situé dans la portion droite de l'ouverture supérieure. Il est important que la maçonnerie qui couvre cette surface soit installée de façon à faciliter son retrait si nécessaire (voir Figure 5).

	A	B
Pièce 1	✓	✓
Pièce 2	✓	✓
Pièce 3a	✓	✓
Pièce 3b	✓	✓
Pièce 4	✓	✓
Pièce 5	✓	
Pièce 6		✓✓
Pièce 7		✓✓

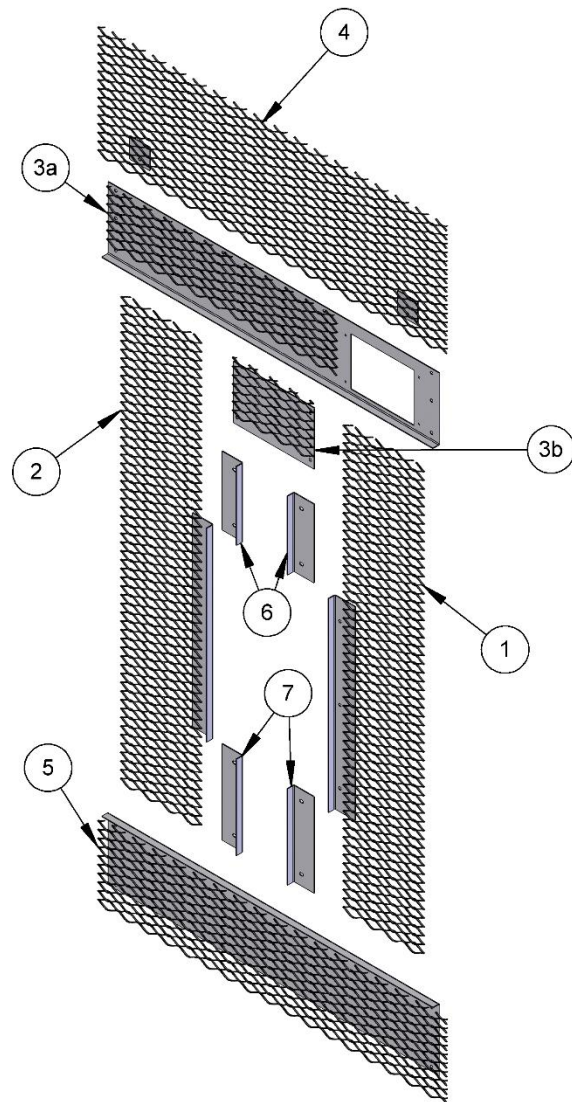
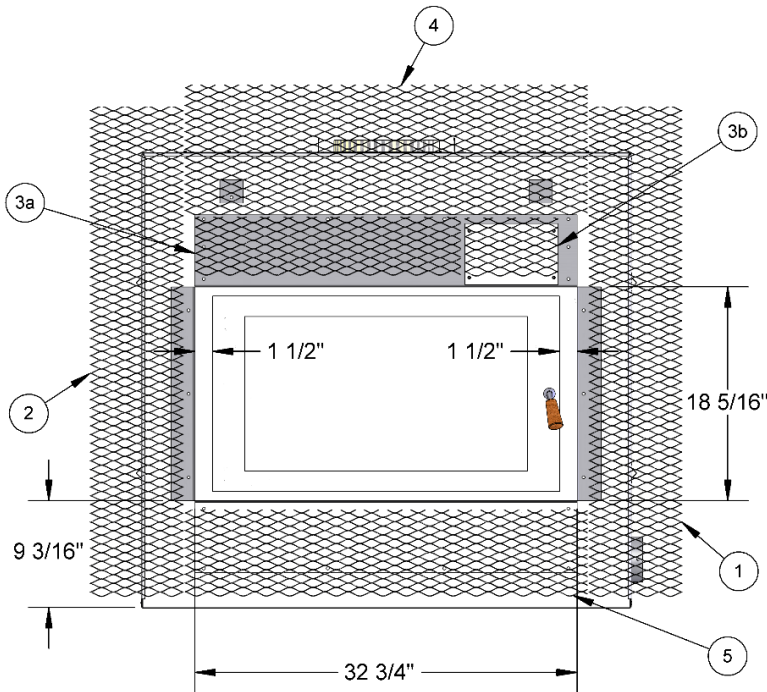

Figure 1 Liste des pièces par configuration



◆ **NOTE:**

Utilisez seulement les trous pré-perforés du FO-KFSBR pour le fixer au foyer.

Figure 2 Configuration A – Installation
Les deux persiennes bloquées

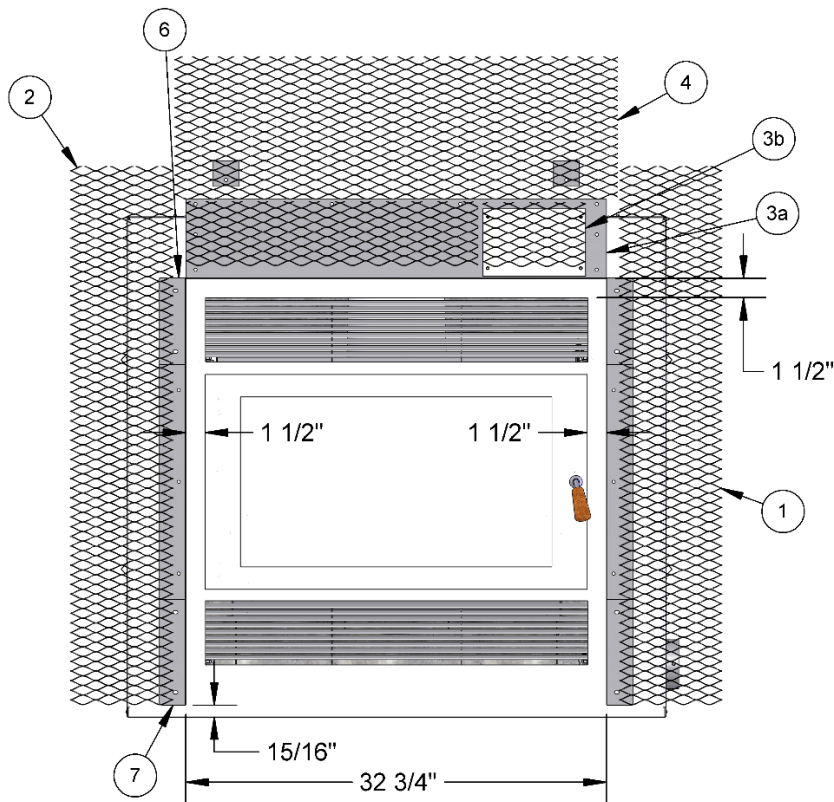

◆ **NOTE:**

Utilisez seulement les trous pré-perforés du FO-KFSBR pour le fixer au foyer.

Figure 3 Configuration B – Installation
Les deux persiennes ouvertes

